



COMEVI SPA
 Via Chiantigia, 39 – 52025 MONTEVERCHI (AR) – Italia
 Tel. 0559102726 r.a. – 0559102738, Fax. 0559104923
 E-mail: comevi@comevi.it
<http://www.comevi.eu>



ООО «СОЛДРИМ-СПБ»
 196191, Россия, г. Санкт-Петербург, пл. Конституции, д.
 7, лит. А
 Тел: + 7 (812) 602-18-75, 602-18-76, 602-18-77
 E-mail: soldream-spb@soldream-spb.com
<http://www.soldream-spb.com>



Токарный обрабатывающий центр с ЧПУ TITANO CNC	Ед. изм.	50	55	60	65	70
Рабочая зона						
Высота центров	мм	500	550	600	650	700
Расстояние между центрами	мм	2000-3000-4000-5000-6000-7000-8000-9000-10000				
Диаметр вращения	мм	1000	1100	1200	1300	1400
Диаметр точения	мм	620	720	820	920	1020
Ширина станины	мм					
Шпиндельная бабка						
Диаметр отверстия шпинделя	мм	160-230			160-230-310-405	
Конус шпинделя	ASA	11''-15''			11''-15''-20''-28''	
Двигатель						
Мощность	кВт	39				
Скорость вращения шпинделя						
I диапазон	об/мин	0-110				
II диапазон	об/мин	0-330				
III диапазон	об/мин	0-800(0-500)				
Перемещения по осям						
Усилие по оси X	даН	1000				
Усилие по оси Z	даН	2000				
Быстрый ход (расстояние между центрами < 4000мм)	м/мин	7-15				
Быстрый ход (расстояние между центрами > 4000мм)	м/мин	7-10				
Задняя бабка						
Диаметр пиноли	мм	140				

Конус пиноли	CAM LOCK	6
Вес		
Вес	кг	12000/20000

Стандартное оснащение включает:

система ЧПУ LATHE++, двигатели и приводы переменного тока, конус шпинделя ASA, система автоматической смазки, ограждение рабочей зоны с освещением, система охлаждения, подвижный бункер для стружки, панель управления низкого напряжения, неподвижные центры, редукционная втулка конуса шпинделя, комплект документации.

Рабочая зона	A	B	D	d
50	мм	500	1000	620
55	мм	550	1100	720
60	мм	600	1200	820
65	мм	650	1300	920
70	мм	700	1400	1020

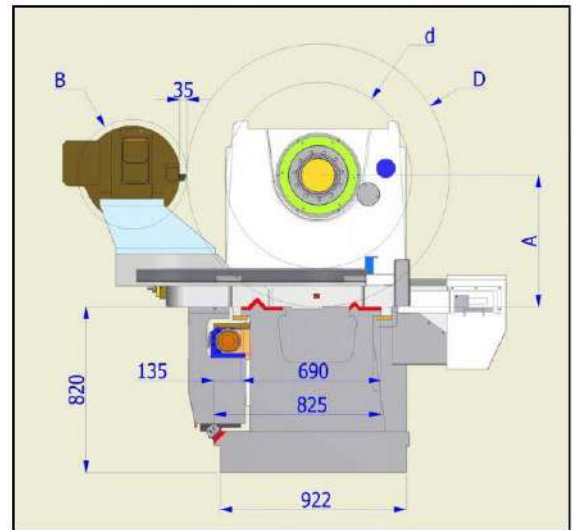

Расстояние между центрами	Эффективная зона обработки
A	B
2000	~1600
3000	~2600
4000	~3600
5000	~4600
6000	~5600
7000	~6600
8000	~7600

* эффективная зона обработки может изменяться в зависимости от активности шпинделя и головки

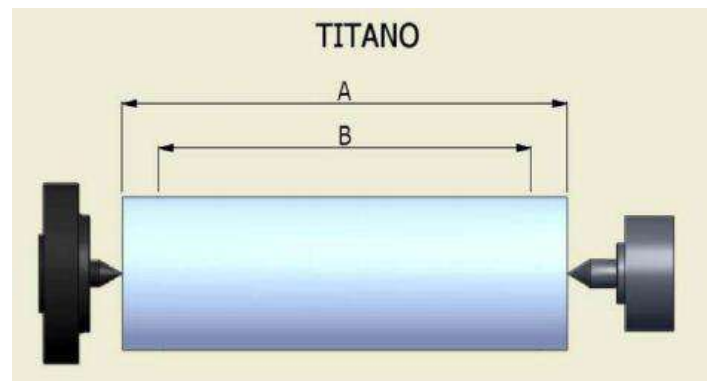

Стационарный люнет	B	
50-55-60-65-70	мм	200-400
50-55-60-65-70	мм	400-680
60-65-70	мм	700-960
60-65-70	мм	900-1160
Подвижный люнет	A	
50-55-60-65-70	мм	100-250

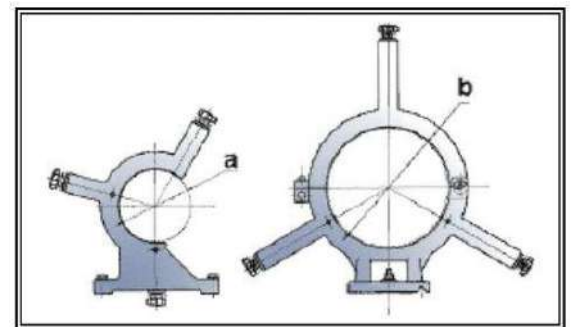

	DP	A	B	C	D
380-430-500-550	2000	5660	3300	2600	2500
	3000	6660			
	4000	7760			
	5000	8760			
	6000	9760			
	7000	10760			
	8000	11760			
	9000	12760			
10000	13760				

